

# UNITÉ MOTRICE PORTATIVE OCTOROLL®

## INSTRUCTIONS

**FÉLICITATIONS** pour l'acquisition de cette superbe unité motrice, laquelle hausse votre équipement d'immobilisation pédiatrique à un niveau **unique et incomparable**. **Veillez lire ces instructions attentivement.**

**DESCRIPTION:** voir **Figures**.

**Commutateur principal:** la mise en marche se fait en pressant la partie supérieure (le voyant jaune s'allume); l'arrêt se produit en pressant la partie inférieure **rouge** à la fin du travail, **ou en cas d'urgence**. Le récepteur radio et les moteurs sont alors désactivés, mais le chargement de la pile continue.

**Le voyant du radio récepteur** s'allume un instant à la mise en marche. Puis il s'éteint en mode d'attente et s'allume à nouveau en percevant un signal. La réception est intentionnellement limitée à environ 8 mètres. Si elle faiblit, tournez légèrement l'antenne ou l'émetteur.

**Le commutateur local de rotation** est situé au-dessus du premier moteur. Ce commutateur agit comme un "arrêt d'homme mort", c'est-à-dire que la rotation cesse immédiatement lorsqu'il est relâché. Ne forcez pas le puissant frein interne qui s'applique automatiquement et immédiatement à l'arrêt de la rotation. Arrêts et départs sont instantanés. Quand le commutateur est activé, la télécommande est inopérante.

**Les roues motrices** sont munies de bandes de caoutchouc qui doivent être gardées propres par nettoyage à l'eau. Deux bandes de rechange sont fournies. Une clé hexagonale est aussi fournie: en serrant les vis de fixation, utilisez une goutte d'adhésif Loctite® 222.

**Le support à roues libres** (pied) est placé du côté droit (la partie motrice est à gauche).

**Le poids maximal** est de 15 kg pour une planche régulière, et de 25 kg pour une large. **Ne pas échapper une planchette chargée d'un bébé sur les roues motrices, car ceci pourrait fausser les axes. Il faut d'abord placer la planche sur les roues et ensuite immobiliser le bébé dessus.**

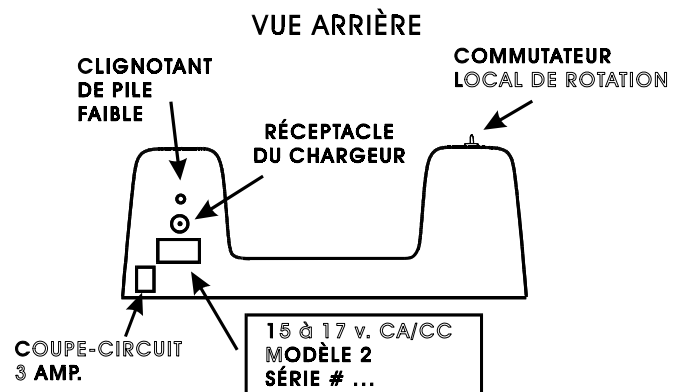
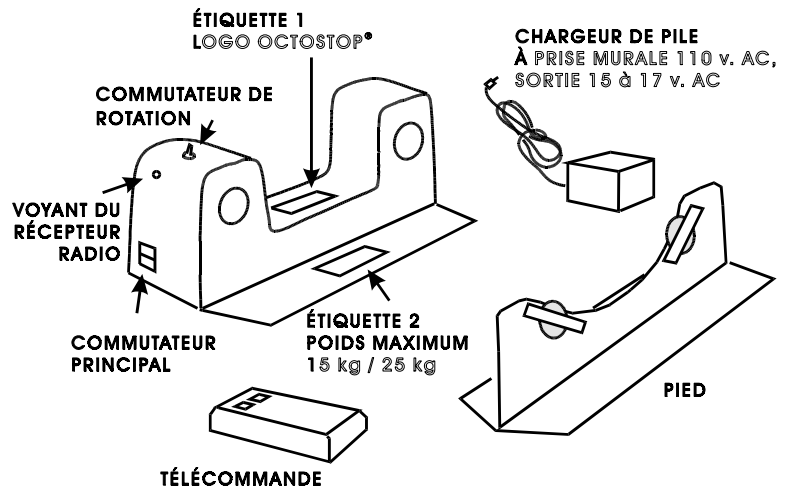

**La télécommande** (émetteur radio) opère sur pile 9 v. alcaline ordinaire (fournie). Une pile rechargeable n'est pas recommandée. Les deux boutons de commande sont en retrait pour éviter une activation accidentelle. Lorsque la pile baisse à 7 v., un avertisseur sonore se fait entendre dans l'unité motrice, indiquant la nécessité de changer la pile. **N'activez pas les deux boutons simultanément:** même si ceci est inoffensif, l'avertisseur sonore de l'unité motrice se fera entendre. Comme sécurité additionnelle, la télécommande n'opérera pas si la commande locale de l'OCTOROLL® est activée, ce qui confirme une priorité au personnel immédiat.

**Le chargeur de pile à prise murale** est conçu pour une prise Nord américaine **110 v. c.a.** Un adaptateur est disponible pour les prises de 220 v. c.a. **Ne jamais brancher sur le courant continu.** La sortie est de 15-17 v. c.a. Quand le chargeur est raccordé, la pile est toujours sous charge de maintien, ce qui est nécessaire lorsque l'appareil n'est pas utilisé. La pile sera alors constamment fraîche grâce au régulateur de charge. **Tel qu'indiqué sur l'étiquette, ne fournir qu'un courant de 15 à 17 volts, continu ou alternatif.** Il n'y a aucune connexion au cadre métallique (donc ne nécessite pas de mise à terre).

**Le clignotant rouge de pile faible** est normalement éteint, et ne peut pas s'allumer lorsque les moteurs fonctionnent. Il commence à clignoter lorsque la pile baisse à environ 50% de sa charge, puis la pile récupère et le clignotement cesse. L'OCTOROLL® peut encore fonctionner plusieurs minutes, durant lesquelles ce cycle de décharge/récupération s'allongera; lorsque le clignotement dure plus de 3 à 8 minutes, il est alors temps de recharger la pile; ceci préviendra une décharge profonde et prolongera la durée (jusqu'à 800 à 1000 cycles de recharge). **Il n'y a aucun danger à utiliser l'appareil durant la recharge.**

La **pile** est un modèle standard scellé plomb/acide 12 v., 2.2 A.h. de haute qualité (17.5 cm L x 5.9 cm H x 3.3 cm Lar.). Ne jamais la décharger profondément, car ceci réduirait considérablement sa capacité. Avec l'âge, les périodes d'opération raccourcissent, à cause de la diminution normale de la capacité. Pour remplacer la pile, dévissez les 4 vis périphériques en dessous de l'appareil, enlevez le couvert en le tirant vers le haut et connectez une pile neuve ayant les mêmes caractéristiques et le même volume.

**Le coupe-circuit (3 Ampères)** se déclenche si un court-circuit interne se produit, ou si une surcharge est demandée aux moteurs, (v.g. par excès de poids). Pour réactiver, enfoncez la partie supérieure. En cas de répétitions, faites examiner l'appareil par un technicien. Il y a un plan électrique à l'intérieur du boîtier.

## INTERFÉRENCES AUX RADIO-FRÉQUENCES

Tous les appareils à radiofréquences vendus au Canada et aux États-Unis obéissent aux règles du Département des Transports FCC Partie 15. Ceci implique que les usagers acceptent que les appareils puissent recevoir des signaux d'interférence. L'OCTOROLL® est dans cette catégorie, et donc toute interférence émise ou reçue est acceptable et acceptée d'avance par l'utilisateur. D'après notre expérience, cet appareil n'est assez résistant aux interférences extérieures. S'il en recevait, elles seraient immédiatement décelées par une rotation erratique et spontanée, mais tout à fait sécuritaire: l'unité peut alors être arrêtée immédiatement, la planchette (avec le bébé immobilisé) peut être isolée instantanément et l'examen procédera sans délai de façon manuelle.

(certains hôpitaux requièrent l'autorisation du département de génie biomédical)

SYSTÈMES VOISINS SUSCEPTIBLES AUX INTERFÉRENCES RF: portes de garage contrôlées par radio; systèmes de radio-monitoring v.g. cardiaques (rythme, ECG, etc.); respiratoires (rythme, apnée); défibrillateurs automatiques, injecteurs automatiques, etc.; vérifiez dans les salles de l'urgence, salles d'opération, soins intensifs cardiaques et autres; téléphones sans fil et cellulaires; appareils de sécurité et de surveillance; possiblement les radars et certains systèmes d'avions. Les stimulateurs cardiaques ne sont habituellement pas susceptibles, mais on doit leur porter attention. Les moniteurs à infrarouge et les télécommandes de télévision ne sont pas susceptibles.

**INTERFÉRENCES PROVENANT DE L'EXTÉRIEUR:** L' OCTOROLL® est très réfractaire à ces interférences. Vérifiez cependant en faisant fonctionner les appareils ci-haut mentionnés, que l' OCTOROLL®, (commutateur principal en fonction) ne tourne pas. Si une interférence se produisait, voir "changement des codes de sécurité" plus bas.

INTERFÉRENCES CAUSÉES PAR LA TÉLÉCOMMANDE: une fois choisie la salle DÉDIÉE À L'OCTOROLL®, assurez-vous que la télécommande ne sera pas utilisée à l'extérieur de cette pièce. Opérez la télécommande en pressant en alternance les boutons rouge et gris (le voyant rouge doit s'allumer), en même temps qu'un assistant vérifie le bon fonctionnement de tous les appareils susceptibles mentionnés plus haut, et ce jusqu'à 250 mètres à la ronde. Si une interférence se produisait, voir "changement des codes de sécurité" plus bas.

Changement des codes de sécurité: si nécessaire à cause d'interférences, ôtez les couverts de la télécommande (émetteur) et de l' OCTOROLL® (récepteur), et changez les codes sur les boîtes rouges en déplaçant certains des 8 commutateurs dans la même direction. Vérifiez que les deux jeux de boutons sont exactement semblables, que l' OCTOROLL® répond bien et que toute interférence est disparue. En cas de doute ou problème, consultez un ingénieur biomédical et avisez-nous.

Veillez consulter la brochure éducative: "**LE SYSTÈME OCTOSTOP® D'IMMOBILISATION PÉDIATRIQUE**". Elle contient plusieurs suggestions et mise-en-gardes utiles.

#### **MISE EN GARDE IMPORTANTE**

- 1- Les octogones sont intentionnellement ouverts pour laisser passer les mains et les pieds, mais ceux-ci ne doivent pas approcher des roues, surtout des roues motrices, car il y a risque de blessures.**
- 2- Quelqu'un doit surveiller les bébés de près en tout temps.**
- 3- Ne doit pas être utilisé en Résonance Magnétique.**
- 4- Ne doit être utilisé que par un personnel qualifié, selon des procédures appropriées et sous la surveillance immédiate d'un médecin. OCTOSTOP® INC. et son personnel n'assument aucune responsabilité concernant l'emploi, les indications, les conséquences ou toute situation directement ou indirectement reliée à ses produits.**

**GARANTIE:** un (1) an, pièces et main d'oeuvre, frais de retour exclus.